



SUPER EASY 422

(EN) Split vat fryer with a simple manual panel for oil temperature control from 90° to 195° C with electromechanical thermostat per vat. Oil content 2x7,5-9 litres. Output per hour 2x17-19 kgs. Two frying baskets, max load 1 kg, recommended load 0,8 kg.

Vats: 2 - Baskets: 2 - Oil: 2x7,5-9 lt - Output: 2x17-19 kg

(DE) Doppelbeckenfritteuse mit einfachem Bedienungselement und manuelle Temperaturkontrolle von 90 bis 195° C durch elektromechanischen Thermostat (separat pro Becken). Ölinhalt 2x7,5-9 Liter. Stundenleistung 2x17-22 kg. Zwei Frittierkörbe max Füllung 1 kg, empfohlene Menge 0,8 kg pro Korb.

Becken: 2 - Körbe: 2 - Öl: 2x(7,5-9) lt - Leistung: 2x(17-22) kg

(FR) Friteuse double cuves avec panneau de contrôle pro cuve, commande manuelle de la température de l'huile (90°-195° C) avec thermostat électromécanique. Capacité d'huile 2x7,5-9 litres. Production horaire 2x17-22 kg. Deux paniers, capacité max 1 kg, recommandée 0,8 kg pro panier.

Cuves: 2 - Paniers: 2 - Huile: 2x(7,5-9) lt - Production: 2x(17-22) kg

(IT) Friggitrice a vasca doppia con pannello di controllo manuale (per vasca) della temperatura (90°-195° C) con controllo termostatico elettromeccanico. Capacità olio 2x7,5-9 lt. Produzione oraria 2x17-22 kg. Doppio cestello, portata massima 1 kg, consigliata 0,8 kg.

Vasche: 2 - Cestelli: 2 - Olio: 2x(7,5-9) lt - Produzione: 2x(17-22) kg

(ES) Freidora de cubeta única con panel de control manual para la temperatura del aceite (de 90 a 195°C) provisto de termostato electromecánico. Capacidad 7,5-9 lt. Producción por ora 17-22 kg. Cesto único, capacidad máxima 1 kg, capacidad aconsejada 0,8 kg.

Cubetas: 2 - Cestos: 2 - Aceite: 2x(7,5-9) lt - Producción: 2x(17-22) kg



Manual controls with electromechanical temperature control.
 Handbetrieb mit elektromechanisches Temperaturkontrolle.
 Contrôles manuels avec réglage électromécanique de la température.
 Comandi manuali con controllo elettromeccanico della temperatura.
 Mandos manuales con control electromecánico de la temperatura.

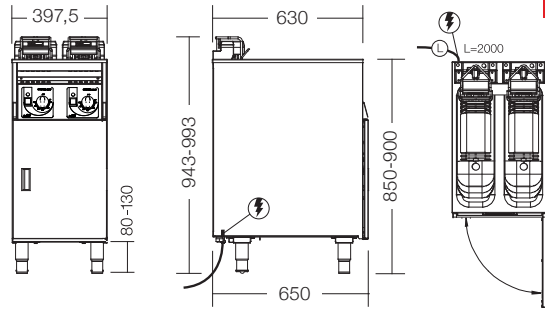

kg
59

Standard voltage / Standardspannung / Voltage standard / Voltaggio standard / Voltaje estándar					
Art. N.	Voltage	Power	Supply	1 Supply lines / Fuse	Gravity filtration
Art. Nr.	Versorgungssp.	Leistung	Zuleitung	1 El. Kabel / Absicherung	Schwerkraftfiltration
No. d'art.	Puissance	Puissance	Raccordement	1 Câbles d'aliment. / Fusible	Filtration par gravité
Art. N°	Tensione	Potenza	Alimentazione	1 Linee / Fusibile	Filtraggio a gravità
Art. N°	Tensión	Potencia	Alimentación	1 Líneas / Fusible	Filtrado por gravedad
650125	3NAC 400V	2x7,5 kW	3L+N+PE	3x25A	✗
650137	3NAC 400V	2x11 kW	3L+N+PE	3x3x16A	✗
651125	3NAC 400V	2x7,5 kW	3L+N+PE	3x25A	✓
651137	3NAC 400V	2x11 kW	3L+N+PE	3x3x16A	✓

Optional extras - Zubehör - Accessoires - Accessori - Accesorios	
Art. N.	Description
Art. Nr.	Beschreibung
No. d'art.	Description
Art. N°	Descrizione
Art. N°	Descripción
FZ101139	Stainless steel filter - <i>Edelstahlfilter</i> - Filtre acier inox - <i>Filtro in acciaio inox</i> - Filtro de acero inoxidable
FZ101158	Fine tissue filter - <i>Feiner Tissuefilter</i> - Filtre en tissu - <i>Filtro in tessuto</i> - Filtro textil
FZ101142	Fine tissue filter support - <i>Feiner Tissuefilterhalter</i> - Support pour filtre en tissu - <i>Supporto per filtro in tessuto</i> - Soporte para filtro textil
OC400	Castors - <i>Bockrollen</i> - Jeu de roulettes - <i>Ruote</i> - Ruedas
OF 1	Filter Kit - <i>Filter-set</i> - Kit de filters - <i>Kit di filtri</i> - Kit de filtrado
OP 1	Single oil pump - <i>Öpumpe Einzel</i> - Système de pompage simple - <i>Sistema singolo di pompaggio olio</i> - Sistema único de bombeo de aceite
OP 2	Double oil pump - <i>Öpumpe Doppelt</i> - Système de pompage double - <i>Sistema doppio di pompaggio olio</i> - Sistema doble de bombeo de aceite

LxPxH
41x75x115

Electric supply / *Elektroanschluss* / Version électrique
 Versione elettrica / Modelo eléctrico

